

Wiegehubwagen VHB

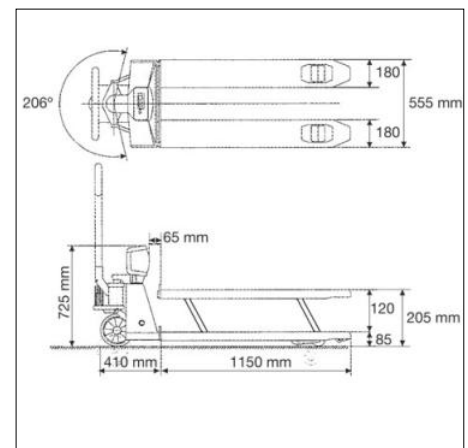

Wiegehubwagen mit komplettem Staub- und Spritzwasserschutz IP65/67 und Speicherplatz für ein Behältergewicht

Merkmale

- **PRE-TARE-Funktion** für manuellen Vorabzug eines bekannten Behältergewichts, nützlich bei Füllmengenkontrollen
- **1 Auswertegerät:** Kunststoff, Staub- und Spritzwasserschutz IP65
- **2 Lastgabel:** Staub- und Spritzwasserschutz IP67, kurzzeitiger Einsatz im Nassbereich möglich
- **Schwenkbereich 206°**
- **Lenkräder:** Vollgummi auf Alufelgen
- **3 Lastrollen:** Tandembereifung für leichteres Überfahren von Schwellen und Hindernissen
- **Summieren** von Gewichtswerten
- **Startbereit:** Batterien inklusive, 4×1.5 V AA, Betriebsdauer bis zu 80 h

Technische Daten

- Großes LCD-Display, Ziffernhöhe 28 mm
- Zulässiger Umgebungstemperaturbereich -10 °C/40 °C

Zubehör

- Lenkrad aus rotem Polyurethan auf Alufelgen. Gut geeignet für helle Fußböden, hinterlassen weniger sichtbare Abriebspuren. Passend für die aktuellen Modelle der Wiegehubwagen-Serien KERN VHB, KERN VHS (beim Nachrüsten bitte bei Bestellung die Seriennummer des vorhandenen Wiegehubwagens angeben), Lieferumfang 1 Stück, VHB-A02

! Versand per Spedition. Maße, Bruttogewicht, Versandkosten bitte anfragen

STANDARD



OPTION



Modell	Wägebereich [Max] kg	Ablesbarkeit [d] kg	Nettogewicht ca. kg	Optionen	
				DAkkS-Kalibrierschein	DAkkS
VHB 2T1	2000	1	110	963-131	